

Sie benötigen noch einen
Kaminofen oder Kamineinsatz ??

kein Problem, wir können Ihnen fast alle Markenmodelle liefern !!

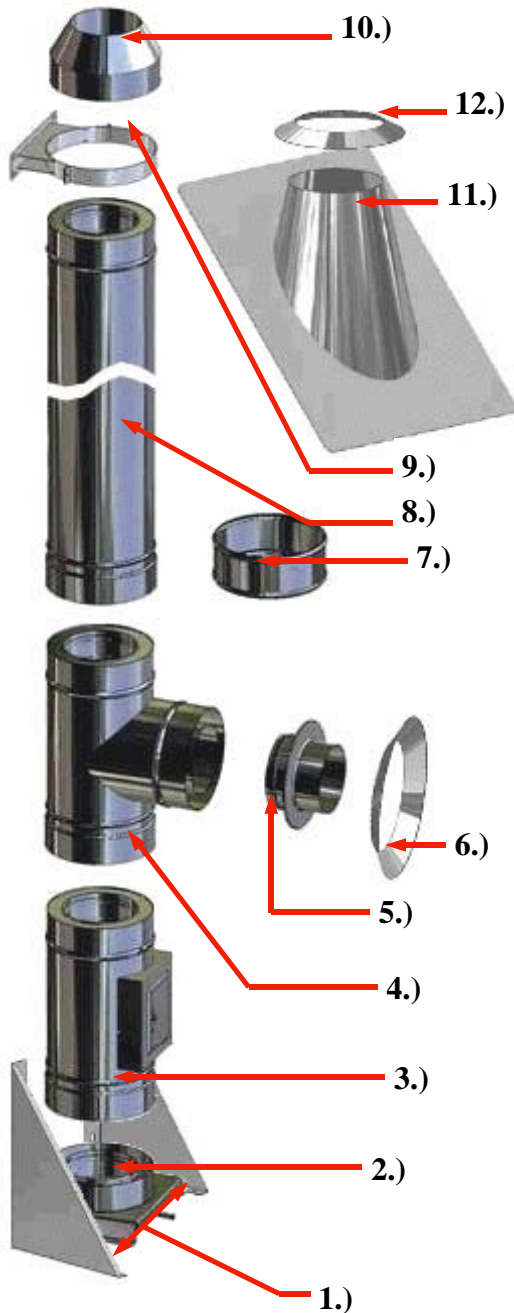

System

„eka complex D“

- - - Einzelbauteile - - -

- 1.) Wandkonsole (Abb. 50 mm Wandabstand)
- 2.) Bodenplatte mit Kondensatablauf
- 3.) Prüföffnung HT (Schornsteinfeger)
- 4.) Feuerungsanschluß 90°
- 5.) Übergangsstück einw. - doppelwandig
- 6.) Regenkragen Wandrosette (außen)
- 7.) Klemmband (außer Bodenplatte und Mündungsabschluß)
- 8.) Längenelemente (1080 mm, 540 mm, 360 mm)
- 9.) Wandhalter (Abb. 50 mm Wandabstand)
- 10.) Mündungsabschluß , konisch
- 11.) Dachdurchführung mit Blei (22°, 32°, 45°)
- 12.) Regenkragen

CE - Zertifizierungsnummer:

D - 0036 CPD 90216 001 / 2004

(zugelassen für Öl, Gas, Festbrennstoffe bis 600°C,
Wärmedurchlasswiderstand **0,65 W/m²K** bei 50 mm Isolierung,
bei 25 mm Isolierung 0,44 W/m²K)

Zu finden auf unserer Homepage

<http://www.schornstein-wilde.de> unter „Zulassungen“

Wir hoffen, Ihnen ein interessantes Angebot unterbreitet zu haben. Sollten Sie jedoch ein günstigeres Angebot vom gleichen System (Isolierung und Durchmesser) vorliegen haben,

dann rufen Sie uns bitte an !!